

小学1~3年生の 算数パズル王国 ジュニア

第164回 →で ゴー!

王さまたちは、秋の「→で ゴー!」大会をしています。

スタートからゴールまでのすすみかたがわかるように、○をせんでつなぎましょう。

ルール

- ① タイル()をたくさん よういします。
- ② スタートの タイルを きめて、その タイルから やじるしの むきに さからわないように、すべての タイルの ○を 1かいつつ とおって すずみます。さいごに ついた タイルが ゴール です。

すすみかたの れい

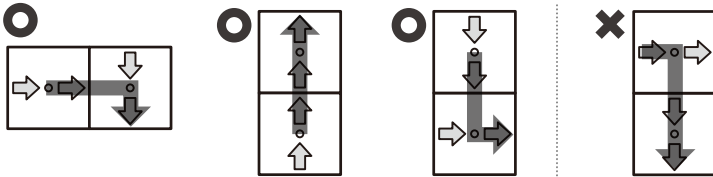

やじるしに そって
すすめるのに さからって、
こういう すずみかたを
しては いけないよ。



もんだい 1 スタートの タイル(ス)が わかっています。
すべての ○を とおる すずみかたを 見つけ、さいごに ついた
ゴールの タイルに「ゴ」と かきましょう。

れい

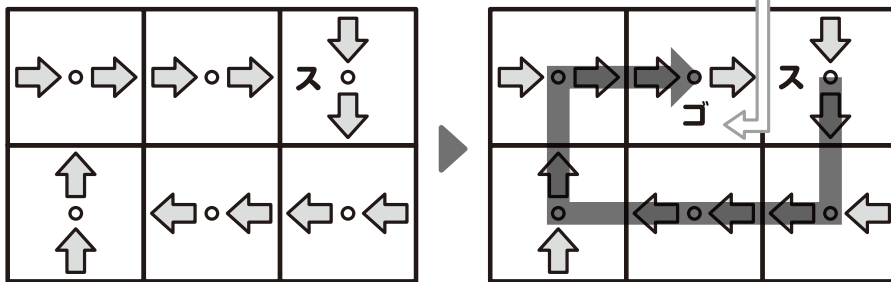

ここが ゴール だよ。



すべての ○を
とおっているね。

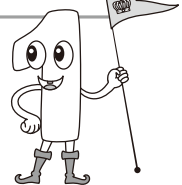

おうさま

王様からひとこと

今回は、道順を考える問題にチャレンジしましょう。図から少し目を離して見ると、道のつながり方が見えてくるかもしれません。



(1)

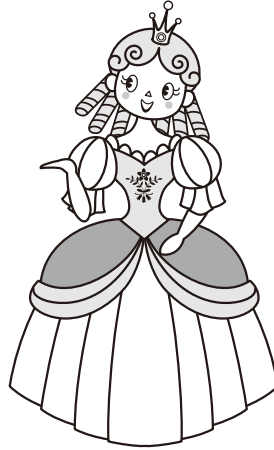
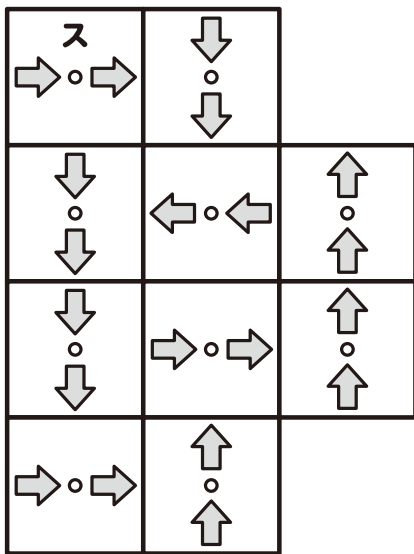

(2)

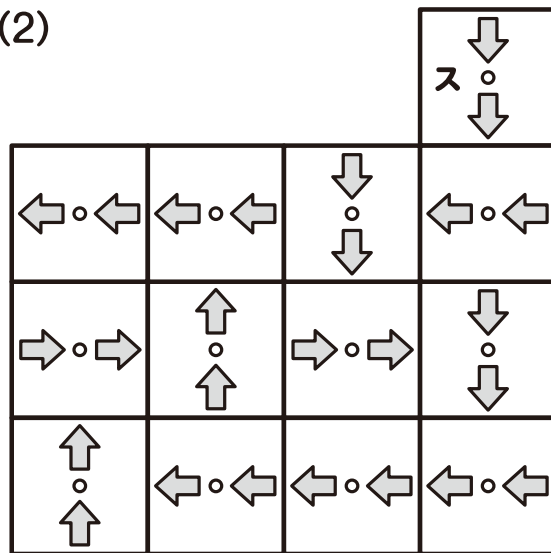
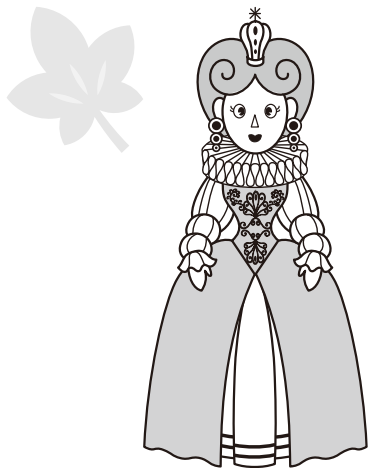

(3)

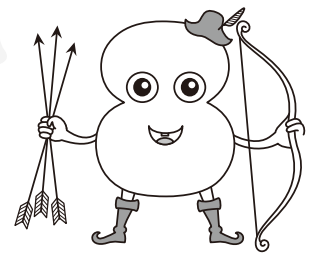
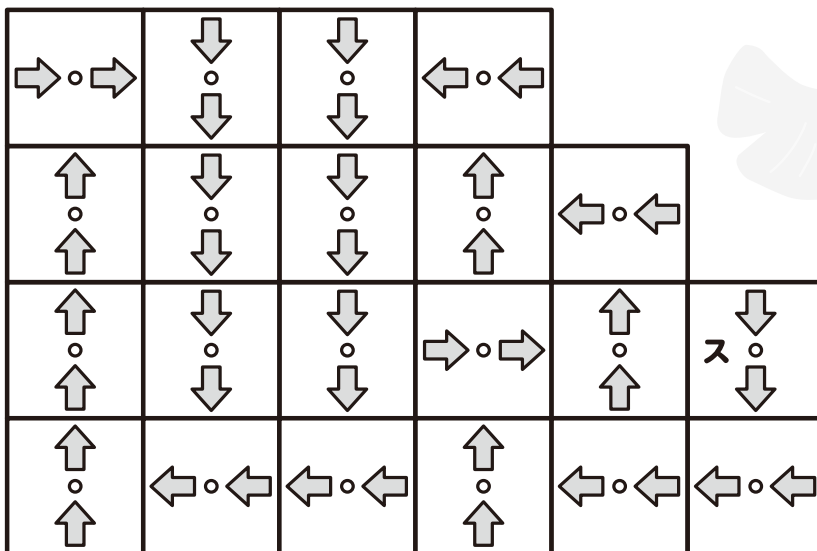

もんだい **2** **スタート** の タイルが わかりません。どこから
 スタートすれば いいのかな。すべての ◦ を とおる すずみかたを
 見つけ、**スタート** には 「ス」と、**ゴール** には 「ゴ」と かきましょう。

(1)

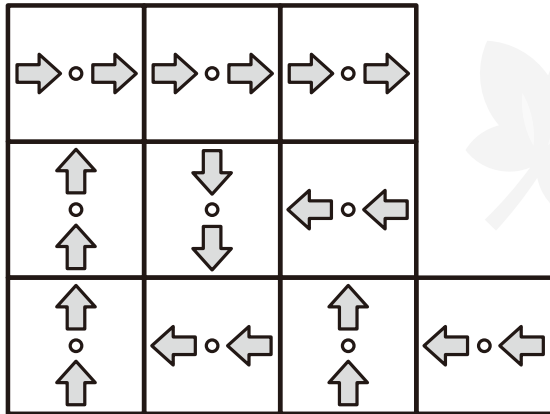

(2)

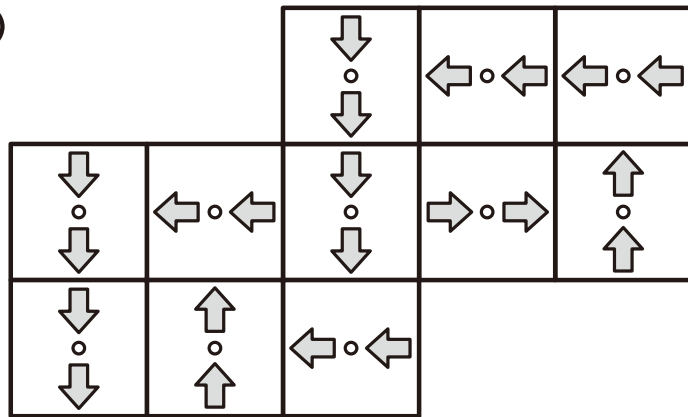
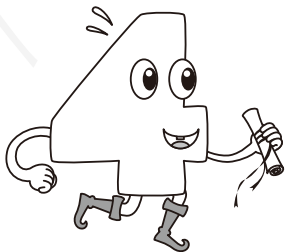

(3)

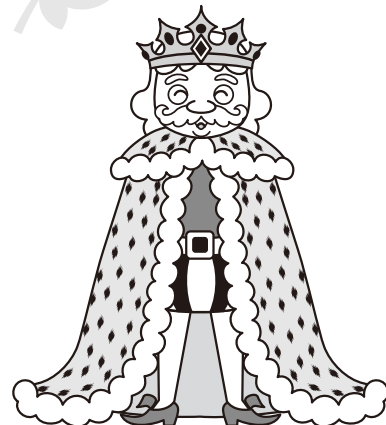
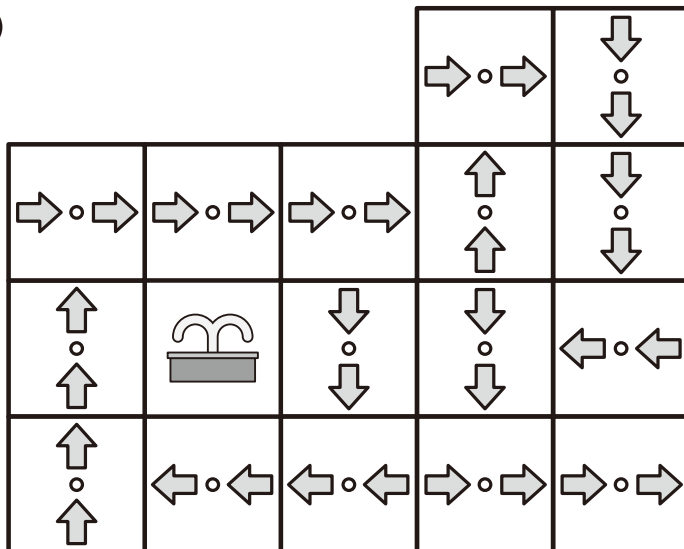

(4)

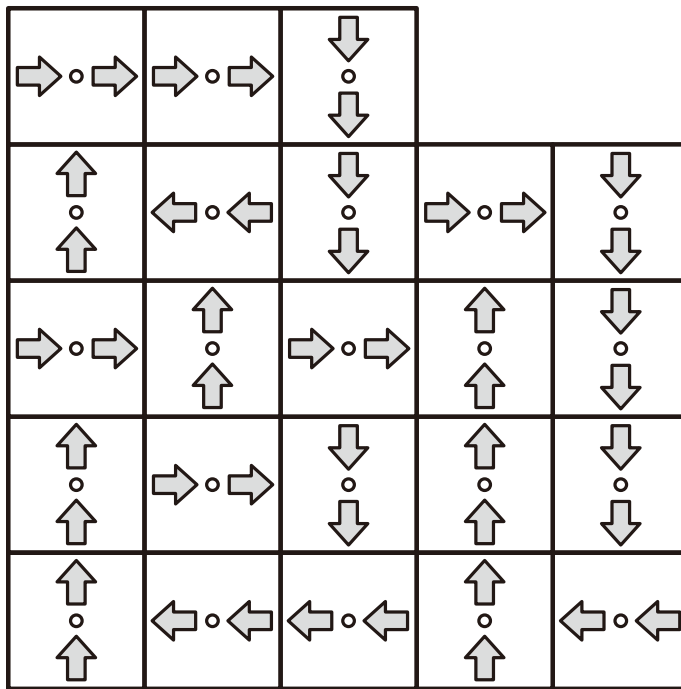

(5)

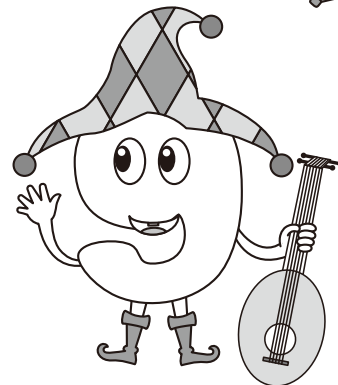
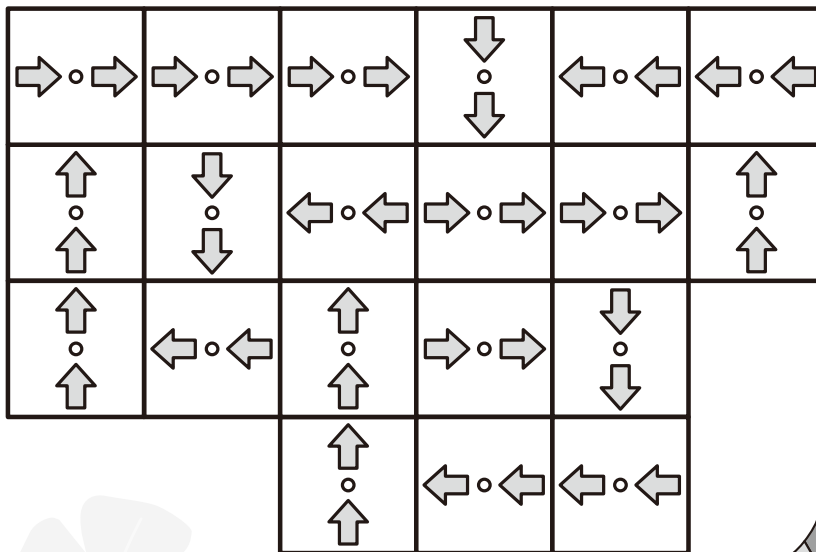

もんだい 1

(1)

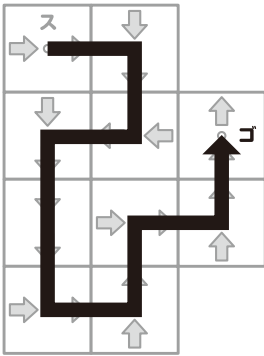

(2)

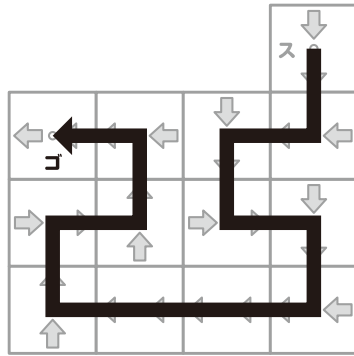

(3)

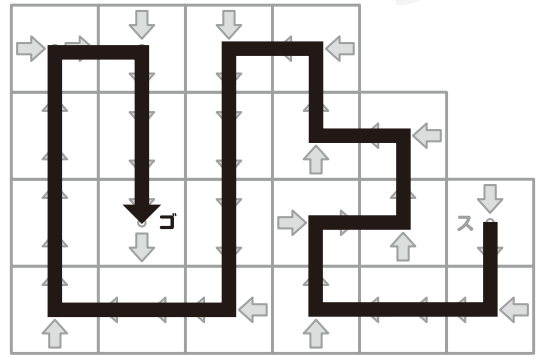

もんだい 2

(1)

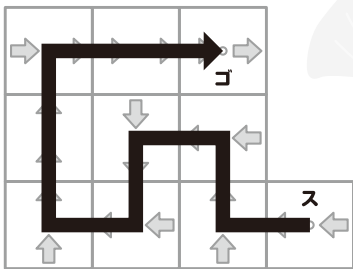

(2)

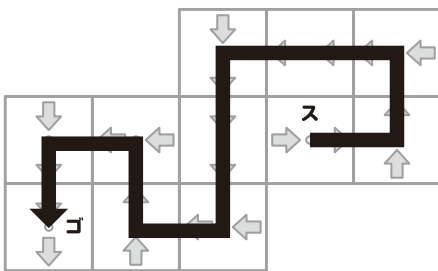

(3)

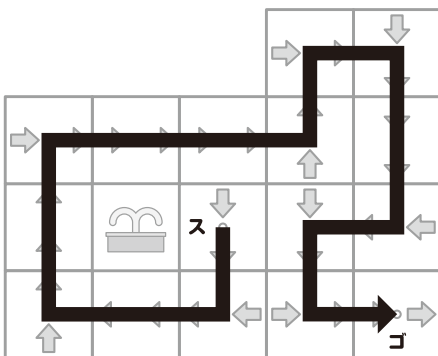

(4)

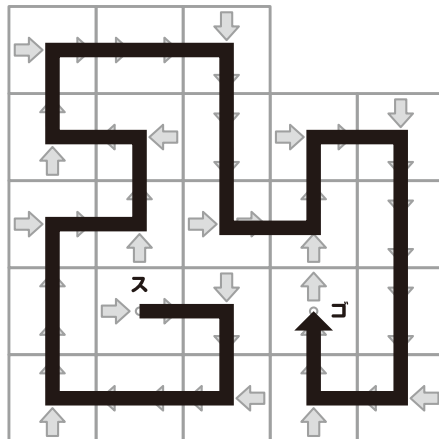

(5)

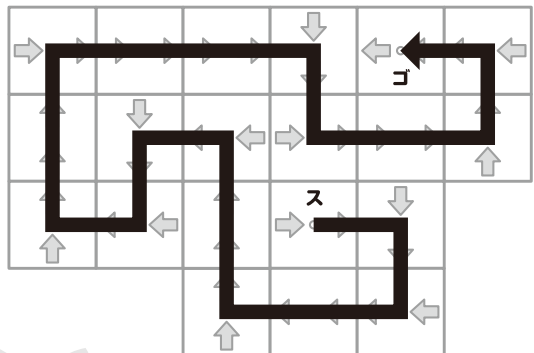

できたかな?

